

福祉車両総合カタログ

vol. 31

NISSIN
welfare vehicle Brand

Happy life
for YOU



あなたの毎日を楽しく、
人生をもっと自由に。



だったらつくろう!

私たちがあなたにぴったりの車をつくります。

世の中にこんなたくさんクルマがあるのに、
ワタシに合ったクルマがないのはなぜだろう?

自分で
運転したい!

車いすのまま
乗り降りできれば
いいのに…。

車いすの
積み降ろしが
ツライんだよなあ。

シートへの
移動がいつも
大変なのよねえ。

施設や病院への
移動、送迎を
便利で安全に。

必要な時に
ちょっとだけ
乗りたい方へ。

- APドライブ
- オートスピーコン II
- 手動運転装置オプション



- 左足用アクセル
- 左足用ブレーキ



- 旋回ノブ ●ウインカー補助用品
- スイッチ補助用品
- レバー補助用品 ●リーチ補助用品
- ケイレン誤操作防止用品
- 体幹保持用品



- リアゲート開閉補助用品



- 移乗補助用品

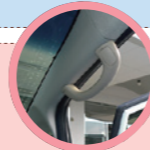

- ジョイ・カー
- マイセルフ車



- マイセルフ車



- ウェルライド
- ウインチェア
- オートボックス
- Pクレーン



- ウェルライド



- マルチユースカー



- 乗降用リフト
- 車いす固定装置



- 乗降用リフト
- 車いす固定装置
- シート ●手すり
- サイドステップ



- 教習車
- レンタカー



手動運転装置

03

手だけで操作できるから、車いすでも運転ラクラク



左足運転装置

06

手持ちの車を左足仕様にチェンジ! 車を家族と共有もできます



サポート用品

07

ひとりひとりの悩みに合わせて 自由自在に車をカスタムできる!



セルフ乗降・運転車

13

スティック操作だから軽い力で運転できて、車いすごと乗車も可能!



車いす収納装置

15

重たい車いすも、カンタン操作でラクラク収納



マルチユースカー

20



車いす移動車

23

車いすでの乗り降りを、安全で快適にする工夫が色々



教習車・レンタカー

31

教習に便利な装置や福祉車両レンタカーも各種取り揃えています





車いすを
お使いの方へ

手動運転装置

車いすの方が、ご自分でドライブを楽しめるように
手だけで運転できる装置です。

Auto Perfect Drive

APドライブ



手でアクセル・ブレーキ操作が
できる装置です。

アクセル(手前に引く)

ブレーキ(前方に押す)



APドライブは手動レバーの前後操作でアクセル・ブレーキをコントロールします。

- ウインカースイッチやホーンスイッチ等の一部操作機能を一体化可能です。
- グリップ形状は多種用意。ご自身に合った手動装置をお選びいただけます。

架装例 ……AG120ハイテラックス

- ①ホーンスイッチ(右側)※左側へ変更可
 - ②ブレーキロックスイッチ&エレクトリックスイッチ
 - ブレーキロック:手動レバーのブレーキ状態をキープします。停車時に便利です。
 - エレクトリック:手動レバーのアクセル状態をキープします。長距離運転に便利です。※1
 - ③ライト上下&ハザードスイッチ
 - ④ウインカースイッチ
 - ⑤ハンドテーブル※車種により取り付けできない場合があります。
 - ⑥レバーカバー(AG06)※取り付けできない場合はレザーコートになります。
 - ⑦レッグプロテクター(A09)※足の干渉を防ぐプロテクターです。
 - ⑧レバーロックツマミ 健常者ご利用時に、手動レバーをアクセル操作不可にできます。
 - ⑨Kノブ(40mm/変更可)
- 駐車ブレーキ手押しレバー(BP1)※足踏み式駐車ブレーキの車のみ適用(P.5参照)

オプション

エレクトリックボリュームスイッチ

- エレクトリックボリューム:エレクトリック使用時の手動レバーのキープ力をお好みで調整できます。※ハンドテーブルを取り付けできない場合は、スイッチボックスの先端に取り付けます。

注意 ●車種により取り付けできない場合があります。(車両選定前のご相談をお勧めします)

- 車種・型式に合わせて製作していますので、同型式以外は載せ替えできません。
- 各種スイッチ位置は変更可能です。

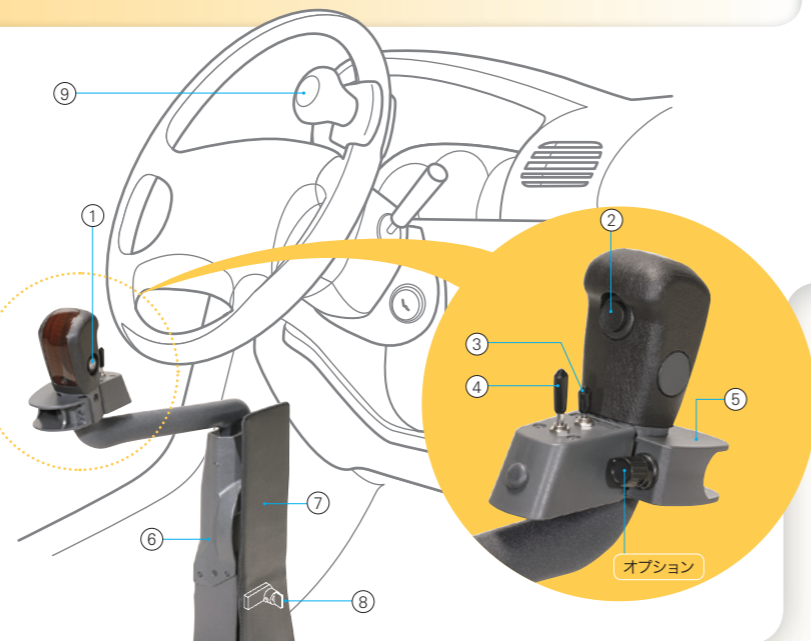

●健常者が運転する際に、運転補助装置の部品が足や手に干渉する場合がありますのでご注意ください。

※1 中立位置でエレクトリックを掛けることで一般ドライバーが足でブレーキ操作をした際に起こる、手動レバーの「後追い動作」(手動レバーの加重でブレーキが掛かる)を防ぐことができます。

ラインアップ

※写真はエレクトリックボリュームスイッチ(オプション)を付けた状態です。

AGシリーズ

フィット感を重視したい方、
高級感を出したい方へ

- 手の平にフィットするグリップ形状
- ウッド調またはカーボン調カバーを選択可能
- グリップ寸法:幅 約45mm×高さ 約35mm

ウッド調 カーボン調

ATシリーズ

握力の弱い方、
グリップの上に手を乗せたい方へ

- T型のグリップ形状
- 握り部を180°回転してブレーキロックスイッチを後ろ側変更可能
- グリップ寸法:幅 約75mm×高さ 約35mm

AMシリーズ

フィット感を重視したい方へ

- 円筒型のグリップ形状
- コンパクトで縦に握ることも可能
- グリップ寸法:幅 約40mm×高さ 約35mm

AT80シリーズ

握力の弱い方、
グリップの上に手を乗せたい方、
グリップ形状を手の状態に合わせて
加工したい方へ

- ご希望に合わせてグリップ形状を加工できるモデル
- ブレーキロックスイッチは後ろ側にあり手の平で操作
- ウインカースイッチをさらに長くすることも可能
- グリップ寸法:幅 約95mm×高さ 約30mm

主要装備・オプション対応一覧

ラインアップ	AGシリーズ			AMシリーズ			ATシリーズ			AT80シリーズ			
	グレード	HDX	SD	NM	HDX	SD	NM	HDX	SD	NM	HDX	SD	NM
装備	型番	AG120	AG110	AG100	AM996	AM20	AM10	AT993	AT25	AT15	AT82	AT81	AT80
ブレーキロック(掛け忘れブザー付)		○	○	○	○	○	○	○	○	○	○	○	○
ホーンスイッチ		○	○	△	○	○	△	○	○	△	○	○	△
ウインカースイッチ	ショート ロング	○ △	○ △	× ×	○ △	○ △	× ×	△ ○	△ ○	× ×	△ ○	△ ○	× ×
ライト上下&ハザードスイッチ		○	△	△	○	△	△	○	△	△	○	△	△
エレクトリックスイッチ (ブレーキロック スイッチ兼用)		○	△	△	○	△	△	○	△	△	○	△	△
エレクトリックボリュームスイッチ		△※1	△※1	△※1	△※1	△※1	△※1	△※1	△※1	△※1	△※1	△※1	△※1
レッグプロテクター		○	△※2	△※2	○	△※2	△※2	○	△※2	△※2	○	△※2	△※2
レバーカバー(樹脂成型)		○	△※3	△※3	△	△※3	△※3	△	△※3	△※3	△	△※3	△※3
ハンドテーブル		○	△	△	△	△	△	△	△	△	×	×	×
Kノブ(40mm/変更可)		○	○	○	○	○	○	○	○	○	○	○	○
駐車ブレーキ手押しレバー											足踏み式駐車ブレーキの場合は標準装備		

HDX…ハイテラックス SD…スタンダード NM…ノーマル ○…標準装備 △…オプション ×…設定なし

注:上記装備は車種によって取り付けできない場合がありますので、事前にお問い合わせ下さい。

※1…ボリュームスイッチは新規同時注文時のみ装着できます。エレクトリック後付け注文の場合はボリュームスイッチは装着できません。

※2…レッグプロテクター後付け注文の場合はレザーコート(別料金)とセット注文になります。

※3…レバーカバーを取り付ける場合はレッグプロテクター(別料金)とセット注文になります。

手の不自由な方向けの特殊な事例



Case 1

AT型グリップの左右にウインカースイッチを設けました。ウインカースイッチを外(横方向)に押すとウインカーが点灯し、もう一度押しと消灯します。標準タイプのウインカースイッチで操作ができない方にお勧めです。



Case 2

AT80系をベースにパイプを2本平行に並べ、グリップの左右にウインカー・ブレーキロック、ホーンスイッチ(全てボタンスイッチ)を設けました。ウインカースイッチを押すと点灯し、もう一度押しと消灯します。義手の方でもご利用いただけます。



Auto Speed Controller II

オートスピーコンII

足が左右に開いてしまう方に
最適な手動運転装置。



型番●PGAII

オートスピーコンIIの特徴

Commobious コモディアス・広い

足元スペースを広く利用でき、
横移動も可能です。

Control コントロール・操縦

押してブレーキ、主アクセルは親指で押し、
補助アクセルは握り込みます。

Comfortable コンフォータブル・快適

手動レバーを手前に引いて
運転姿勢を保持することができます。

主アクセル(レバーを押す)



補助アクセル(レバーをにぎる)



ブレーキ(前方に倒す)



オートスピーコンは、手元のレバーでアクセル・ブレーキ操作ができます。

主要装備

- ① 主アクセルレバー(エレック付)
- ② 補助アクセルレバー
- ③ ホーンスイッチ
- ④ ブレーキロックスイッチ&エレックスイッチ
 - ブレーキロック掛け忘れブザー付
- ⑤ エレックボリュームスイッチ
- ⑥ ライト上下&ハザードスイッチ
- ⑦ ウィンカースイッチ
- 駐車ブレーキ手押しレバー
- Kノブ(40mm/変更可)

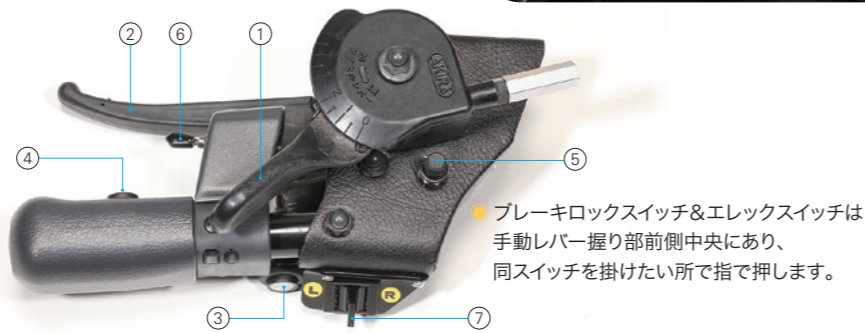

●ブレーキロックスイッチ&エレックスイッチは
手動レバー握り部前側中央にあり、
同スイッチを掛けたい所で指で押します。

注意 ●車種により取り付けできない場合があります。
(車両選定前のご相談をお勧めします)

●センターパネル等が手前に張り出している車等は
取り付けが出来ない場合があります。
車種選定前にご相談下さい。

●手動レバーブラケットを取り付ける為
ひざ元のアンダーパネルをブラケットに合わせて
カットいたします。

手動運転装置の 標準装備

Kノブ 40mm

型番●DNK1 ※変更可



ステアリング操作を補助するノブです。

駐車ブレーキ手押しレバー

型番●BP1



足踏式の駐車ブレーキペダルを、
手で操作できるようにします。



右足が
不自由な方へ

左足運転装置

お手持ちの車が左足仕様に早変わり。
ワンタッチ切り替えで、ご家族と車を共用できます。

Left Accelerator

左アクセル・ブレーキ

注意 ●車種により取り付けできない場合があります。
(車両選定前のご相談をお勧めします)

●片手が不自由な方は、
旋回ノブ(p.7)のご利用をお勧めします。

左アクセル<オルガン式>

型番●BO2

リーズナブルなベーシックタイプです。
右側アクセル(健常者)ご利用時には
折り畳みが可能です。
左側アクセル使用時は誤操作防止のため、
右側アクセルは踏めないようにロックします。

※トラック、ワンボックスカー等は、左側ブレーキペダルが
必要になる場合があります。(左アクセル&左ブレーキ参照)



左側アクセル使用時



右側アクセル使用時

左アクセル<吊下着脱式>

型番●BT1

ペダルを着脱可能にし、ペダルの付け替えで
左右の切り替えができるタイプです。
義足をご使用の方や関節を曲げにくい方に
最適です。

※使用するペダルは、既設アクセルペダルを加工する場合と、
別途購入する場合の2通りがご選びいただけます。



左側アクセル使用時



右側アクセル使用時

左アクセル&左ブレーキ

型番●BOB2



ステアリングシャフトが
足元フロア中央にある車種
(キャブオーバータイプ)は
ステアリングシャフトの左側に
アクセル・ブレーキペダルを
設置します。

※左右切り替え可

トラック・バス(エアブレーキ車)用

型番●BOB3

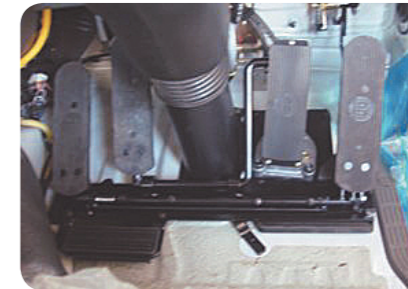

左側にペダルを設け
ロッドで連結します。
※左右切り替え可

左ブレーキペダル

型番●BP2



ブレーキペダルを
左足で操作できるように
増設します。

駐車ブレーキ手押しレバー

型番●BP1



足踏式の
駐車ブレーキペダルを、
手で操作できるように
します。
※車種によりペダル先端の
切断加工が必要です。

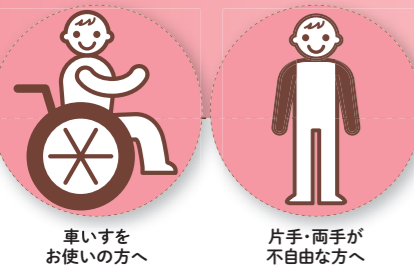

サポート用品①

ステアリング操作がグンとラクになります。
手動運転装置ご利用の方や手が不自由な方に
オススメです。

Steering Assist Grip 旋回ノブ



ステアリング操作を
補助するノブです。

旋回ノブは、ハンドルへ取り付けてステアリング操作をサポートします。
お身体の状態やお好みに合わせて、グリップ形状を多種ご用意。

着脱式と固定式

着脱式は台座のボタンを押すと握り部が簡単に着脱できます。
ご家族兼用車の架装にお勧めです。
固定式は着脱機構が無い分、着脱式よりリーズナブルです。



Dノブ(着脱式) Kノブ(固定式)

着脱式 オフセットタイプとセンタータイプの違い

着脱式の台座部分はハンドルの内側に装着となります。
オフセットタイプはノブの位置をハンドル上に寄せるので、
センタータイプより約20%操作が軽くなります。(当社比)

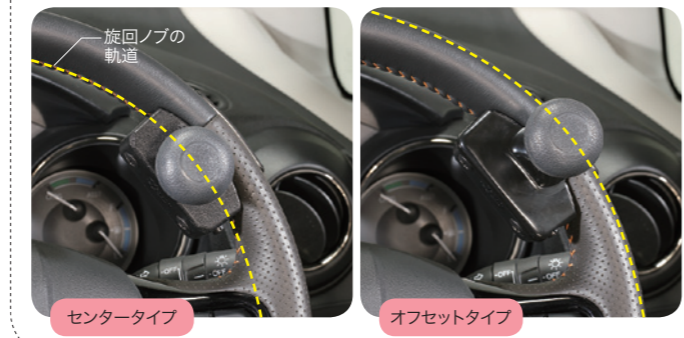

センタータイプ オフセットタイプ

丸型

握りやすい
丸型グリップ



Kノブ(革張仕様) Dノブ(オフセット) Kホーンノブ

商品名	基本寸法	型番
着脱式 Dノブ(革張仕様)	オフセット 直径40mm	DND1-B-P
	直径50mm	DND2-B-P
	センター 直径40mm	DND1-A-P
	直径50mm	DND2-A-P
	オフセット 直径40mm	DND1-B
	直径50mm	DND2-B
固定式 Kノブ(革張仕様)	直径40mm	DNK1-P
	直径50mm	DNK2-P
	Kノブ 直径40mm	DNK1
	直径50mm	DNK2
	Kホーンノブ 直径40mm	DNK3
	直径50mm	DNK3

筒型

長さがあって
滑りにくい形状



D茶筒ノブ(オフセット) K鼓ノブ

商品名	基本寸法	型番
着脱式 D茶筒ノブ	オフセット 直径30mm×高さ80mm	DND4-B
	センター	DND4-A
固定式 K茶筒ノブ	直径30mm×高さ80mm	DNK4
	直径22mm (中間部直径18mm)	DNK6
	×高さ40mm	

T字型

指やこぶしを
乗せやすいT字型



DT字ノブ(センター)

商品名	基本寸法	型番
着脱式 DT字ノブ	オフセット 直径22mm×グリップ幅77mm	DND7-B
	センター	DND7-A
固定式 KT字ノブ	直径22mm×グリップ幅77mm	DNK7

Y字型

手を包みこむ形状
握力が弱い方に



DY字ノブ(オフセット)

商品名	基本寸法	型番
着脱式 DY字ノブ	オフセット 内径幅85mm×内径高40mm	DND9-B
	センター	DND9-A
固定式 KY字ノブ	内径幅85mm×内径高40mm	DNK9

手装具

手を包みこむ形状
握力が弱い方に



D手掌ノブ(横型) D手掌ノブ(縦型)

商品名	基本寸法	型番	
着脱式 D手掌ノブ	台のみ オフセット	—	
	センター	—	
	横型 オフセット	S, M, L, LL	DND10-B
	センター	—	DND10-A
	縦型 オフセット	—	DND10-T-B
	センター	—	DND10-T-A
固定式 K手掌ノブ	台のみ	—	
	横型	S, M, L, LL	DNK10
	縦型	—	DNK10-T

※手に合わせてオーダー製作いたします。

義手用

義手の爪が差し込める
リング型



D義手ノブ(センター)

商品名	基本寸法	型番
着脱式 D義手ノブ	オフセット 内径21mm, 内径25mm	DND5-B
	センター	DND5-A
固定式 K義手ノブ	内径21mm, 内径25mm	DNK5

リモコン付

手元でスイッチ操作が
できる一体型



商品名	基本寸法	型番
着脱式 リモコングリップ II	オフセット 丸型 直径50mm	DR2

リモコン一体型の着脱式グリップです。
車両側に受信センサーを取り付けます。

注意 ●車種により全ての配線工事ができない場合があります。



サポート用品②

運転を安全に、各種操作をスムーズに。
あなたのドライブライフを快適にサポートします。

車いすを
お使いの方へ

Support Supplies

車いすご利用の方のための サポート用品

- ご希望に合わせて多種多様ご用意しています。
- 各種サイズはお客様に合わせたオーダー仕様でのご提供も可能です。

ケイレン誤操作防止用品

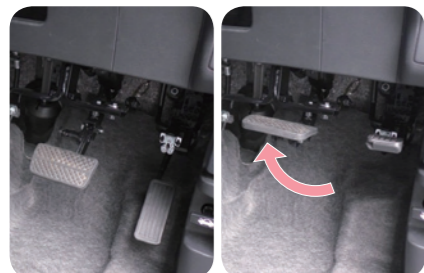

ペダル跳上 アクセル&ブレーキ

型番●AO4-1(アクセル)、AO4-2(ブレーキ)
ペダルを跳ね上げ式にして誤操作を防ぎます。
足元を広くご利用いただけます。
健常者ご利用時はペダルを下げて利用します。



ケイレン止めプレート

型番●AO2
アクセル・ブレーキの誤操作を防ぐプレートです。
健常者ご利用時に折り畳みができます。



ケイレン止めベルト

型番●AO3
膝の跳ね上がりを押さえます。

体幹保持用品



ボディベルト (マジックテープ式)

型番●SB1
身体を支えるベルトです。
ヘッド・レストの足に掛けて
体の胸の部分を押さえます。
※安全ベルトではありません。



ボディサポート システム

型番●BSC10
様々な体型に対応した
着脱式サポーターです。
各パーツと背ベース全体が
マジックテープ仕様となっており、
高さや身幅調整が簡単にできます。

リアゲート開閉補助用品



リアゲート補助棒

型番●AO8-RB
リアゲートを引き寄せて
閉めるための補助棒です。



リアゲート補助紐

型番●AO8-RH
リアゲートを引き寄せて
閉めるための補助紐です。

レバー補助用品



駐車ブレーキ 手押しレバー

型番●BP1
足踏式の駐車ブレーキペダルを、
手で操作できるようにします。



助手席倒しレバー

型番●AO7
運転席から、
助手席のリクライニングレバーを
操作して助手席を倒すことが
できるようにします。



サポート用品③

扱いづらいレバーやスイッチをもっとカンタンに。
手や指、握力の状態などに合わせて選べます。

片手・両手が
不自由な方へ

Support Supplies

片手・両手が不自由な方のための サポート用品

- ご希望に合わせて多種多様ご用意しています。
- 各種サイズはお客様に合わせたオーダー仕様でのご提供も可能です。

レバー補助用品



サイドブレーキ ブラケット

型番●DB2
握力のない方、解除ボタンが
押せない方の状態に合わせ、
ブラケットを取り付けて
操作を容易にします。



横ボタン式



前ボタン式

チェンジレバー ブラケット

型番●DB1(横ボタン式)
DB3(前ボタン式)
握力のない方、解除ボタンが
押せない方の状態に合わせ、
ブラケットを取り付けて
操作を容易にします。



ドアベルト

型番●AO8
車内からドアを閉める際に、
ベルトに腕を通して
ドアを引き寄せます。



キースター



ドアスター

キースター・ ドアスター

型番●AO8
指の不自由な方の
状態に合わせ、
アルミプレートを取り付けて
操作を容易にします。

ウインカー補助用品



左ウインカー

型番●DU1
右側のウインカーを左側から操作します。
同様に右ワイパー(DU2)もあります。
※左右反転させたタイプもあります。



ウインカー延長

型番●DU1-E
ウインカーの長さを延長します。
※ワイパーレバー延長(DU2-E)もあります。



足踏みウインカー

型番●DA1
足で操作するウインカースイッチです。
一度踏むとON、もう一度踏むとOFF。
マジックテープまたはボルト取り付け。

スイッチ補助用品



足踏みホーン

型番●DA3
足で操作するホーンスイッチです。
踏むと鳴り、離すと止まります。



足踏みライト上下

型番●DA2
足で踏むたびに
ライトの上向き/下向きが切り替わります。



オートライト

型番●DS2
暗くなるとセンサーが感知してスモールライト、
ヘッドライトのON/OFFを自動で行います。
ライトOFFスイッチ、感知度調整スイッチ付。

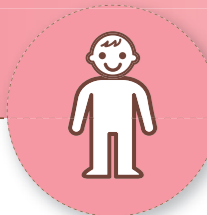

サポート用品④

運転席を体のサイズに合わせてカスタム。
より安全で快適なドライブが可能になります。

背の低い方へ

Support Supplies

背の低い方のためのサポート用品

- ご希望に合わせて多種多様ご用意しています。
- 各種サイズはお客様に合わせたオーダー仕様でのご提供も可能です。

リーチ補助用品

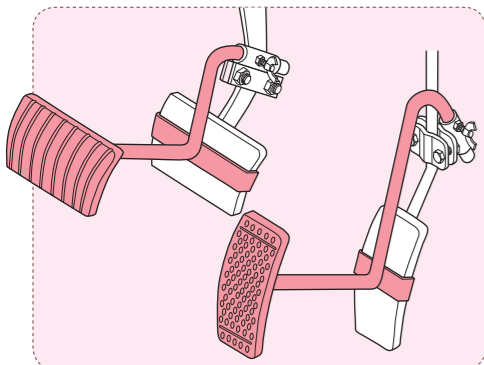

高上げペダル

型番●GA1

既設のペダルに取り付けて、ペダルを延長します。
健常者ご利用時に着脱可能です。
教習車の場合には、長さの違うペダルを付け替えて
一台の車で複数の教習生に対応可能です。
※長さ200mmまで対応できます。
200mm以上は「連結式高上げペダル」になります。

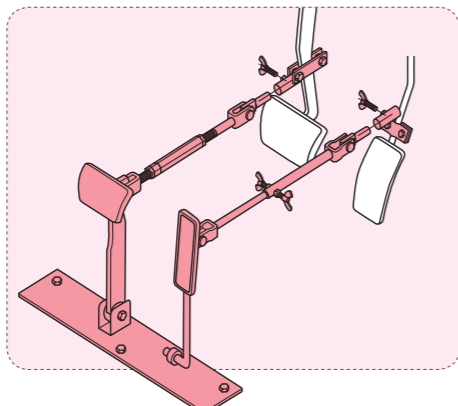

連結式高上げペダル

型番●GA2

既設のペダルに取り付けて、ペダルを延長します。
高上げが200mm以上必要な場合は、
こちらを使用します。
健常者ご利用時に折り畳み可能です。



足台

型番●GA4

マジックテープでの固定です。

高上げペダル&座席上げ&足台の寸法の採り方

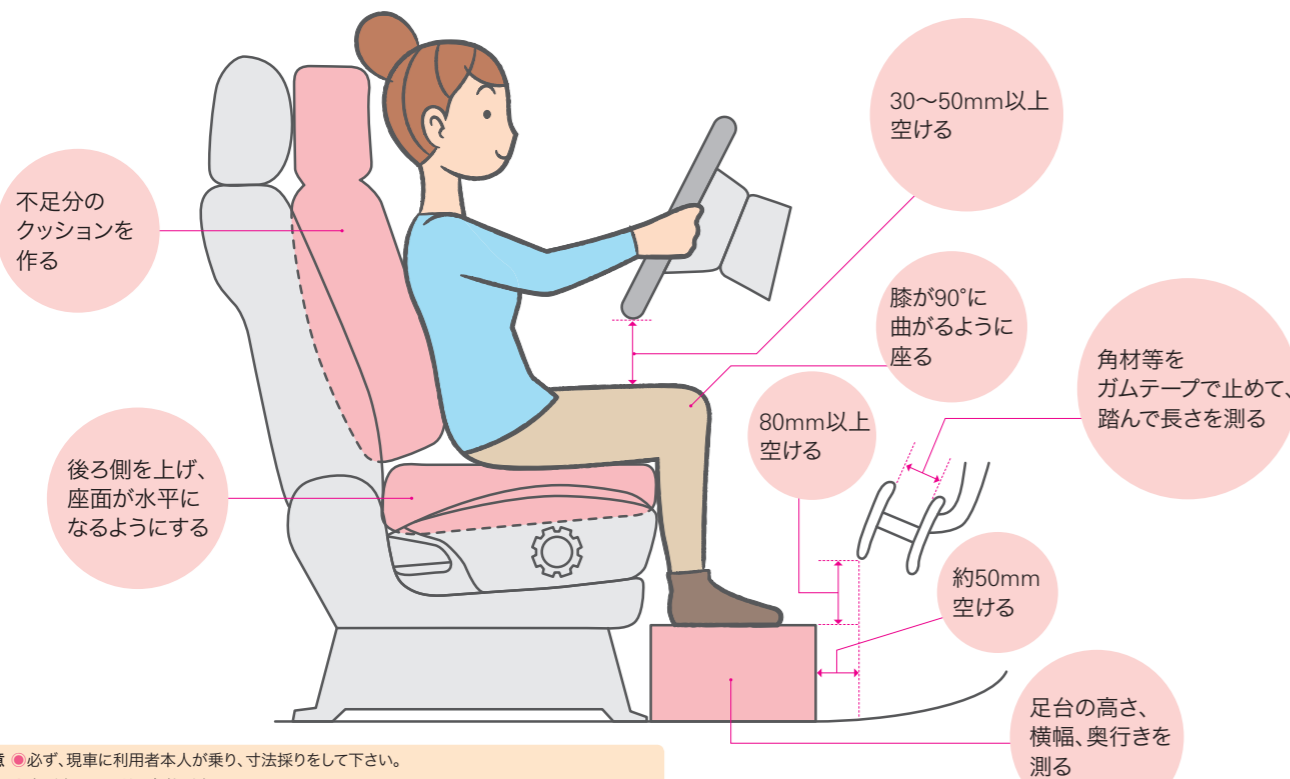

- 注意 ●必ず、現車に利用者本人が乗り、寸法採りをして下さい。
●車が変わると利用条件が変わります。
●上記寸法の採り方は、基本的な参考数値です。利用者の安全確保を最優先に合わせて下さい。



サポート用品⑤

車いすから座席への移動をサポート。
シートへの乗り降りがラクになります。

車いすをお使いの方へ

Support Supplies

移乗のためのサポート用品

- ご希望に合わせて多種多様ご用意しています。
- 各種サイズはお客様に合わせたオーダー仕様でのご提供も可能です。

移乗補助用品

サイドサポート

Sタイプ 型番●SS-5

Lタイプ 型番●SS-4

サイドサポートは、シートサイドに取り付けて
移乗をサポートする台座です。

- 走行時には折り畳め、必要のないときには、簡単に取り外せます。
- 車種やご希望に合わせ、オーダー製作可能です。
- 助手席への取り付けも可能です。(移乗介助用など)

- 注意 ●車種により取り付けできない場合があります。
(車両選定前のご相談をお勧めします)
●運転席とドアとの隙間が50mm以上必要です。
●取り付けの際に車両側の一部を加工します。



使用時(Sタイプ)



折り畳み(Sタイプ)



取り外し



助手席取り付け例(Lタイプ)

	Sタイプ	Lタイプ
最大荷重	80kg	80kg
座面幅	240mm	300mm
座面奥行	165mm	245mm
座面厚	35mm	35mm
カバー	黒レザー	

パワーサイドサポート

型番●SSP

電動で昇降できる機構が付いた
サイドサポートです。

ミニバン等座席の高い車に最適です。

- 走行時には折り畳め、必要のないときには、簡単に取り外せます。
- 助手席への取り付けも可能です。

- 注意 ●車種により取り付けできない場合があります。
(車両選定前のご相談をお勧めします)
●モータをセットするため、座席の下に高さ100mm以上のスペースが必要です。
●運転席とドアとの隙間が50mm以上必要です。
●取り付けの際に車両側の一部を加工します。

- 昇降高:70mm、100mm
- 座面サイズ:Sタイプ/240×165mm、Lタイプ/300×245mm
- 最大荷重:80kg



実際に動いている様子をご覧ください



ミニパワーシートベース

型番●SZ2

既設のシートを電動で
昇降できるようにします。

- シート下にスペースがある車は既設の状態より下げられる場合があり、移乗の段差解消にも便利です。

- 昇降高:180mm
- 最大荷重:80kg

パワースライド

型番●SZ3

既設のシートを電動で
前後スライドできるようにします。
※スライド距離は既設のシートと同等です。

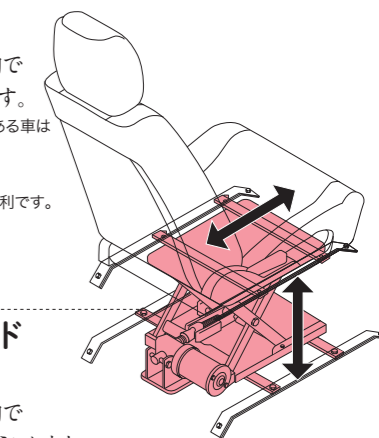

アシストグリップ

型番●A11

乗降をサポートするグリップです。
※エアバックが内蔵されている車種は、
取り付けできない場合があります。



Aピラー
取り付け例



ルーフサイド
取り付け例



ベルト式
取り付け例



セルフ乗降・運転車

軽い力で運転できるジョイスティックを搭載。
乗降リフトやパワーハッチを架装すれば、
車いすのまま乗り降りも可能に！

Joy Stick Car

ジョイ・カー

ジョイスティック操作による
運転装置です。



ジョイ・カー 2レバータイプ

実際に動いている様子をご覧頂けます



ジョイ・カーは、電動車いすのジョイスティック操作と同じように
軽い操作で自動車を運転することができる運転装置です。
乗降用リフト等を組み合わせることで、乗降もご自身のみで行えます。

ジョイ・カー 2レバータイプ

2本のレバーで、それぞれアクセル&ブレーキ操作と
ステアリング操作を行います。

- ウインカー、ホーン、ブレーキロックスイッチ等はご相談の上、操作しやすい位置に取り付けられます。
- アクセル・ブレーキ操作(JS2-BA)とステアリング操作(JS2-SH)は左右入れ替えることも可能です。
- 緊急ブレーキ標準装備。

アクセル・ブレーキ
型番●JS2-BA

ステアリング
型番●JS2-SH

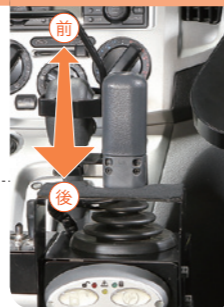

前……ブレーキ
後……アクセル



右……右旋回
左……左旋回

ジョイ・カー 1レバータイプ

1本のレバーでブレーキ、アクセル、
ステアリング操作ができます。

- 取り付け位置はご相談の上、操作しやすい位置に取り付けられます。
- レバーは360度すべての方向に入力でき、ハンドルを回しながらブレーキを掛けたりする場面では斜め方向にレバーを操作します。
- 力は弱い両手であれば操作できる方、片手のみで操作できる方にお勧めです。
- 緊急ブレーキ標準装備。



アクセル・ブレーキ
ステアリング
型番●JS1-XY



前……ブレーキ 右……右旋回
後……アクセル 左……左旋回

ジョイ・カー 丸ハンドル仕様

ステアリング操作を小さな丸ハンドルにすることで
腕を動かす範囲は小さく、軽い力で操作できるようにしました。

- ハンドル径は160φまたは100φの2タイプをご用意しています。
- 丸ハンドルの左右1回転の可動域で、車両側ハンドルの左右全回転分の操作ができます。
- 手を安定させるための肘掛け等、別途ご希望により製作します。
- 緊急ブレーキ標準装備。



- 注意** ●ジョイカーでの運転(免許取得)ができる様、弊社スタッフがご案内、試乗テストなどをさせていただきますが、最終判断はお客様ご自身にお任せいたします。
- 免許取得には運転免許センター適正相談室発行の通知書が必要です。
 - 教習を行う際は、車両の持ち込み教習が可能な教習所を手配して下さい。
 - ジョイカーはお客様のお身体に合わせ一台一台オーダーメイドで改造しますのでご注文前から完成までに打ち合わせや試乗テストを何度も行う必要があります。
 - ご希望される架装ができない場合がありますので車種選定前に必ずご相談下さい。

Self Ride Car

マイセルフ車

ご自身のみで乗降できるようにする架装です。



マイセルフ車 乗車手順



①後部ドアを開きます。



②リフトを展開します。(P.19参照)



③リフトに乗り、車内へ乗り込みます。

マイセルフ車用架装用品

パワーハッチ

型番●RH-1

後部ドアをリモコン(P.16)操作で
電動開閉するための装置です。



専用電動車いす ウィーリー

マイセルフ車専用で作られた
オリジナルの電動車いすです。

- お客様に合わせてオーダーメイドで製作いたします。(写真は一例です)
- 車を運転する時は車いす固定装置(P.14)に固定して使用します。
- 座面の電動昇降やリクライニングなど様々な機能を追加できます。



車いす固定装置(電動ロック式)

型番●CL-07

電動で車いすを固定/解除する装置です。

- 車いすに取り付けた固定用シャフトを装置に差し込むと自動的にロックします。ロックを外す時は解除ボタンを押し、車いすを後退させるとロックが外れます。



パワーシートベース

型番●SP-1

車いすの方がご自身で
運転席に移乗するための装置です。
運転席自体が昇降、前後スライド、回転して
車いすから乗り移りしやすい状態にします。

運転席⇄車いすの
移乗方法

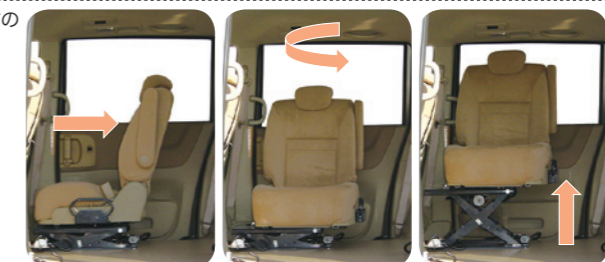

後方スライド

回転

昇降で高さ調節

- 高さ調整範囲: 159~394mm
- スライド範囲: 最大600mm
- 回転角度: 90度
- 最大荷重: 135kg

注意 ●一部加工が必要な車種があります。





車いすを
お使いの方へ

車いす収納装置

重たい車いすも、ラクラク収納。
車種や用途に合わせて、お選びいただけます。

Auto Box

オートボックス

オートボックス
右側展開タイプ (AB2014-R)



ルーフボックスに
電動で車いすを収納します。



電波式リモコン
対応
P.16参照

実際に動いている様子
をご覧ください



オートボックスは、運転席に座ったまま、屋根上のボックスへ車いすを電動収納します。

- スライド式カーゴにより、車いすをスムーズに吊り上げ・収納できます。
- ボックスは水平に展開するため、車高の変化を気にする必要がありません。
- 展開すると雨よけ(傘の代わり)にもなります。
- オプションで車のボディ色に合わせた塗装可能です。*カラーによっては完全一致が難しい場合があります。
- 左ハンドル車に対応した左側展開タイプ (AB2014-L) もご用意があります。

オートボックス 操作手順



① ボックスを展開します。
② スライド式カーゴを一番下まで降ろします。

③ 車いすの座面部に取り付けたベルトに
吊り上げフックを掛けます。

④ 車いすを吊り上げます。
⑤ 車いすが収納された後、ボックスを格納します。

- 本体サイズ: 長さ1420×幅1020×高さ 約400~600mm
- 本体重量: 約60kg
- 標準装備 (P.16参照): 操作スイッチ、電波式リモコン(タイプ II)
- 標準色: P.16参照 (カラー変更オプションあり)

商品対応確認のためのお願い

商品が対応できるかを確認するため、事前に以下の事項をご連絡下さい。

- 折り畳み可能な手動または電動車いす
- 車いすサイズ: 高さ870×長さ930×折り畳み幅440mm以内
- 車いす重量: 30kg以下

オートボックス 取り付け例



軽自動車



セダン



ハッチバック

操作スイッチ



オートボックスの
室内用操作スイッチです。

操作方法
操作スイッチ①
 …… 吊り上げベルト上昇、
 ボックス格納
操作スイッチ②
 …… ボックス展開、
 吊り上げベルト下降

※オプションで
 カールコード付ペンダントスイッチに
 することもできます。
 ※車種により取り付け位置が
 異なる場合があります。

オートボックス 標準色



ツートンカラー
 上: タングステンメタリック
 下: メテオグレーマイカ
 ※側面のステッカーはオプションです。

- 注意** ● 車種により取り付けできない場合があります。
 (車両選定前のご相談をお勧めします)
- オープンカー、2ドアクーペ、3ドア、軽ワンボックスカーは取り付け不可です。
 - 折り畳みできない車いすは収納できません。
 - 車いすの形によっては収納できない場合があります。
 車いすの形状変更、加工にご協力下さい。
 - 調整のため、取り付け時に、実際にご使用される車いすをお預かりします。
 - オートボックスの本体高さは車いすの折り畳み幅により決定します。
 - 高速走行などで車種の形状により風切り音がある場合があります。
 - オートボックスは、高さや重量があるため
 強風、横風、急カーブ、悪路走行等は危険です。
 スピードをおさえて安全運転して下さい。
 - 高さ制限のある駐車場や高架下等に入る時は高さにご注意して下さい。
 (普通車・小型車2.5m以下、軽自動車2m以下/当社規定)
 - オートボックスは必ず最後まで収納してから車を走り出して下さい。
 接触して事故につながる恐れがあります。

電波式リモコン

タイプ II	
型番	RR2007
チャンネル数	4ch
外観	
本体サイズ	縦75×幅30×厚さ13mm
ボタンサイズ	縦8×幅5mm
操作確認	LED点灯+ブザー音
起動方法	ボタン長押し
自動電源オフ	約2分
対象製品	オートボックス →P.15 ウィンチェア →P.18 乗降用リフト →P.23 パワーハッチ →P.14

注意 ● リモコンの操作については実際に装置を動かして説明を受けて下さい。



P-Crane

Pクレーン

後部座席への車いすの積み降ろしをサポートする電動クレーンです。



多関節アームにより、スムーズな広範囲移動と、コンパクト収納を両立し、運転席のリクライニングやスライドの機能を制限せずに使用できます。条件が良ければ、運転席に座ったまま一連の操作が可能です。

車いす積み込みの操作手順一例 (降ろす場合は逆の操作)



① クレーンの固定を解除して、車いすの上にクレーン先端を移動します。ベルトを降下させて、車いすにフックを取り付けます。



② ベルトを上昇させて、車いすを後席の座面や足元へ移動します。



③ 車いすのフックはそのまま外さず、クレーンを元の位置に戻して固定します。

商品対応確認のためのお願い

商品が対応できるかを確認するため、事前に以下の事項をご連絡下さい。

- 車種
- 車いすの全長・全高・折り畳み幅
- 車いすの重量

注意 ● 車種により取り付けできない場合があります。(車両選定前のご相談をお勧めします)

運転席のリクライニングに対応

運転席の前後スライドに対応

サイズ

L340×W75×H115(巻上ユニット)

定格荷重

40kg ※車両による制限あり

第1関節(肩)可動域

約180度 ※車両による制限あり

第2関節(肘)可動域

約220度

安全機構

上昇端停止スイッチ、過電流保護

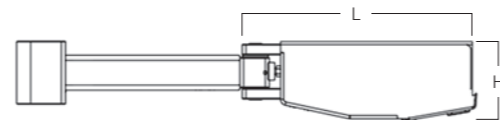

Winchair

ウィンチェア

車いすの積み降ろしをサポートする装置です。



※現在、本体色はブラックです。



実際に動いている様子をご覧ください



ウィンチェアは、車いすの積み降ろしをサポートする車いす収納装置です。車いすの昇降を行うベルトと、車への出し入れを行うアクチュエーターの2つの動力を組み合わせることで、アームのリーチを長くとり、大きいサイズの車いすや、折り畳みできない車いすでも収納しやすくしています。

ウィンチェア操作手順



① ウィンチェアを展開し、吊り上げベルトを車いすへセットして巻き上げます。



② ベルト巻き上げ後、アームを上昇させます。



③ アームを旋回し、車いすを車内へ収納しゴムバンドで固定します。



ペンダントスイッチ



バンパースカート

□ 標準装備：操作用ペンダントスイッチ、バンパースカート、車いす固定用ゴムひも ※オプションで電波式リモコン(P.16)も対応できます。



取り付け例(セダン)



取り付け例(軽自動車)

商品対応確認のためのお願い

商品が対応できるかを確認するため、事前に以下の事項をご連絡下さい。車いすの寸法は、折り畳み可能な場合は折り畳んだ状態で、折り畳み不可の場合はそのままの状態でご測定下さい。

- 車種
- 車いすの全長・全高・折り畳み幅
- 車いすの重量
- 開口部の高さ・幅・奥行きにそれぞれ10cm以上の空間が必要

型番	WU200	WU400	WU800
最大吊り上げ量	20kg	40kg	80kg

注意 ● 車種により取り付けできない場合があります。(車両選定前のご相談をお勧めします)

- 調整のため、取り付け時に、実際に使用される車いすをお預かりします。
- 収納が困難な場合、車いすの形状変更や加工にご協力いただく場合があります。
- ミニバン等のトランクルームに取り付けた場合、3列目シートが床下に格納できなくなる事があります。



Welride

ウェルライド



移乗ボードと
車いす収納装置が
一体となった装置です。

ウェルライドは、運転席裏に設置する、移乗ボードと車いす収納装置が一体となった装置です。運転席への移乗と車いすの収納を同時に行い、ご自身での乗降をサポートします。電動昇降しますので、座面の高い運転席へも楽に移乗できます。

●専用ワイヤレスリモコン標準装備

ウェルライド操作手順



① 運転席ドアと運転席側パワースライドドアを全開にしてウェルライドを最下端(必要な位置)まで下降させ、移乗シートを開きストラップで車いすを固定します。
② 車いすから移乗ボードに乗り移り、ハンドルを降ろします。

③ 車いすを折り畳み、車いすの座面のベルトに吊り上げフックを掛けベルトの緩みが無くなるまで吊り上げベルトを巻き上げます。
④ 移乗シートを運転席の高さまで上昇させて運転席に乗り移ります。

⑤ ハンドレール、移乗シートを跳ね上げ、ウェルライドを格納します。
⑥ ウェルライドが確実に収納されたらパワースライドと運転席ドアを閉めます。



ハンドル



車いす固定ストラップ



車いす吊りベルト



ワイヤレスリモコン

- 注意**
- 車種により取り付けできない場合があります。(車両選定前のご相談をお勧めします)
 - 運転席側パワースライドドア付車ではない場合、取り付けできません。
 - 運転席のシートスライド、リクライニングが制限されます。運転姿勢に問題がないか事前に確認して下さい。
 - 乗降時には、車両右側に1700mm以上のスペースのある平坦な場所で乗降して下さい。
 - ウェルライドの車いす収納装置は車いす(折り畳みできるものに限る)1台分の専用格納装置です。車いす以外の物を格納しないで下さい。
 - 調整のため、取り付け時に、実際にご使用される車いすをお預かりします。

商品対応確認のためのお願い

商品が対応できるかを確認するため、事前に以下の事項をご連絡下さい。

- 車種
- 車いすの全長・全高・折り畳み幅
- 車いすの重量



法人の方へ

マルチユースカー

多様化するニーズにも1台でマルチ対応可能にする
特殊フロア架装。

Multi Use Car

マルチユースカー

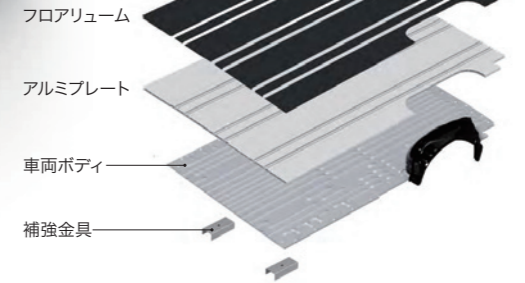
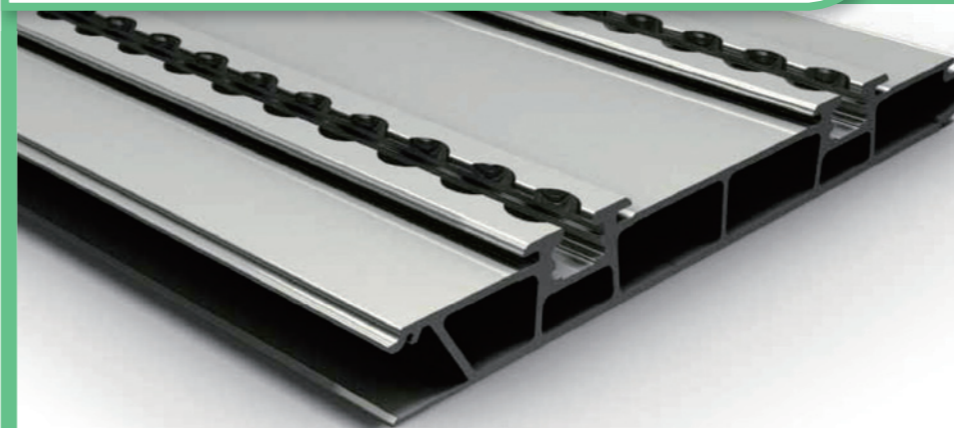

既存車両を、1台で様々なレイアウト対応が
可能な車両に変えるフロア架装です。

特殊なフロア架装でシートや車いす固定装置など様々なオプションを簡単に着脱でき、シーンやニーズに合わせた様々なレイアウトを1台の車両で対応可能にします。安全基準(ECE R14 M1、M2)に対応。



自由度の高いレイアウト

フロアには、シートや車いす固定装置など様々なオプションを着脱でき、シーンやニーズに合わせたフロアレイアウトへ簡単操作で切り替えできます。



安全性の高い欧州規格

フロア架装は、日本よりも厳しい試験基準の安全基準(ECE R14 M1、M2)に対応しています。

●EC/ECE - Approval System

Vehicle categories

M	passenger vehicles
M1	≤ 9 seats
M2	> 9 seats, ≤ 5000 kg
M3	> 9 seats, ≥ 5000 kg



N	commercial vehicles
N1	≤ 3500 kg
N2	> 3500 kg, ≤ 12000 kg
N3	> 12000 kg

フロアの組み合わせは自由自在

フロアは複数のアルミプレートで構成されており、ニーズに合わせた形状・範囲に組み合わせます。

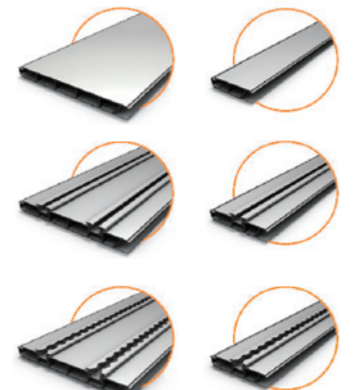

手動運転装置

左足運転装置

サボート用品

セルフ乗降・運転車

車いす収納装置

マルチユースカー

車いす移動車

教習車レンタルカー



Multi Use Car

マルチユースカー

レッグ



固定式レッグ

着脱式レッグ

シート ※EC/ECE M1、M2対応



背固定シート

リクライニングシート

回転&折りたたみシート

着脱式レッグ操作方法

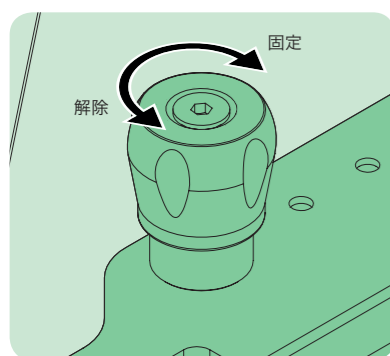

①押し回して、固定/解除します。

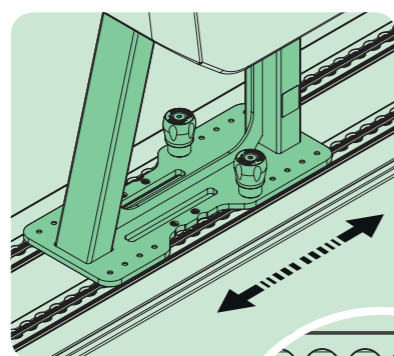

②マーカーの横の開いているスロットを床の穴に合わせます。

解除マーカー
固定マーカー

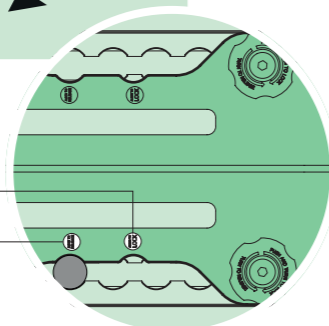

解除状態では、シートをスライドして移動させたり持ち上げて取り外すことができます。

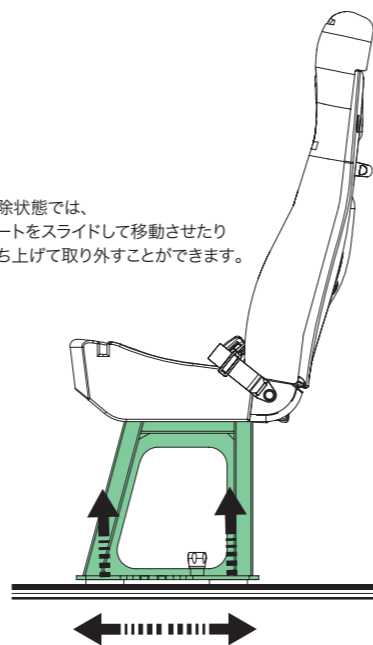

車いす固定装置

※ISO10542対応



自動巻き取り式車いす固定装置



2点式シートベルト

車内レイアウト例



+ シート
タクシー、人員輸送

乗車人数に合わせたレイアウトが可能です。
シートは前後の位置調整や向き合わせることもできます。

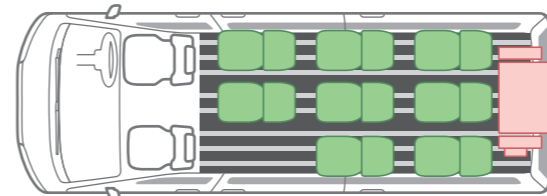

× 10名



+ シート&車いす固定装置
UDタクシー、福祉車両

最大3台の車いすを搭載できます。
車いすの台数に応じてレイアウトが可能です。

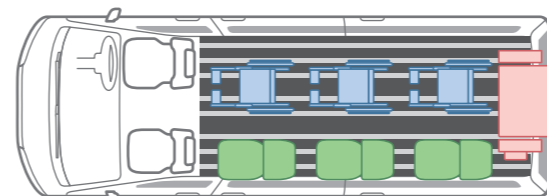

× 3台
× 5名

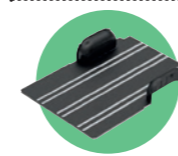

オールフラット
荷物輸送

シートを取り去ることで、運搬性能に特化できます。
不安定な荷物は、車いす固定装置を使用して固定できます。

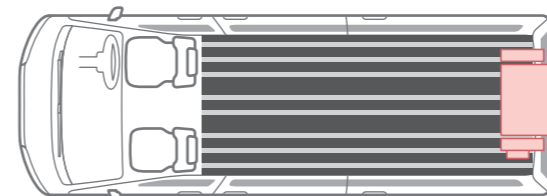

× 2名

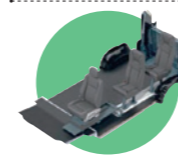

+ ストレッチャー
施設送迎、救急車両

用途に合わせて、スペースが必要なストレッチャーも入れることができます。

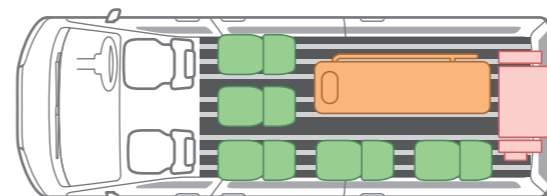

× 7名



車両登録について

本架装を施した車両登録は、以下の方法があります。

- ①バンタイプ商用車の座席の変更
- ②「車いす移動車」等の8ナンバーとしての特殊改造車両登録
- ③ワゴンタイプ乗用車は、3ナンバー、又は5ナンバー登録

必要書類、事前審査届出等の詳細につきましてはご相談下さい。

トヨタハイエース諸元表



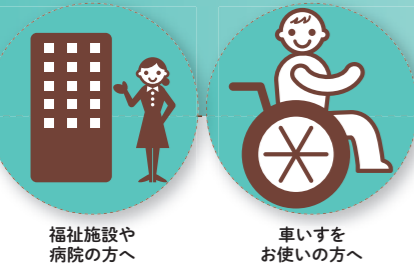

車いす移動車

車いすでの移動や、送迎に便利な
様々な装備を取り揃えています。

Wheelchair Lift 乗降用リフト

車いすのまま
車内に乗り込む
リフトです。

ライコンリフトKタイプ
(全自動格納型リフト)

実際に動いている様子をご覧頂けます



リモコン
電波式リモコン
対応
P.16参照

乗降用リフトは、ご自身で車いすに乗ったまま車内へ乗り込みたい方、または施設などの送迎車向けのリフトです。

ライコンリフトKタイプ(全自動格納型リフト)

パワフルさとコンパクトさを兼ね備えたバランスタイプ

操作はスイッチを押すだけ。プラットフォームが2つに折り畳まれて、コンパクトに収納されます。後方視界が良く、室内の床の高さがあまり上がらず、ヘッドクリアランスが確保できます。最大荷重能力も364kgとハイパワーで、多くの車種に取り付けが可能です。
※オプションで電波式リモコン(P.16)も対応できます。



リフト型式	昇降能力 (Max kg)	プラットフォーム寸法 (幅×長さmm)	格納時本体寸法 (幅×奥行き×高さmm)	昇降寸法 (mm)	電圧 (DC V)
K1200	364	730×1118	1194×394×1105	787	12

WAKOリフトKタイプ(手動折畳格納型リフト)

車内スペース確保優先のコンパクトタイプ

プラットフォームの展開・格納は手動で行います。車内のスペース確保を優先に開発された、薄型タイプのプラットフォーム折り畳み式リフトです。プラットフォーム寸法のバリエーションにより、大きめの車いすにも対応でき、荷物用リフトもあります。



リフト型式	昇降能力 (Max kg)	プラットフォーム寸法 (幅×長さmm)	格納時本体寸法 (幅×奥行き×高さmm)	昇降寸法 (mm)	電圧 (DC V)
K2105-750	350	655×1000	1036×510×896	750	12

WAKOリフトGGタイプ(スライドリフト)

送迎車や輸送車に最適なエキスパートタイプ

操作はスイッチを押すだけ。プラットフォーム上に車いすをそのまま固定できるため、リフトに乗ったまま楽に乗降できます。ストレッチャーの搭載にも対応しているため、施設や病院などの送迎を目的とした車にも最適です。
※オプションでワイヤレスリモコン(WAKO製)もあります。
※写真右側の手すりはオプションです。



リフト型式	昇降能力 (Max kg)	プラットフォーム寸法 (幅×長さmm)	格納時本体寸法 (幅×奥行き×高さmm)	昇降寸法 (mm)	電圧 (DC V)
GG360	200	673×1050	1203×1163×828	650	12
GG380	250	798×1050	1442×1178×828	650	12

WAKOリフトGTVタイプ(全自動スライドリフト)

トヨタ ノア/ヴォクシー/エスクァイア(R80型)専用リフト

病院、介護施設、養護学校などへの送迎専用最適です。プラットフォーム上に車いすをそのまま固定できるため、リフトに乗ったまま、楽に乗降できます。
※オプションでワイヤレスリモコン(WAKO製)もあります。



リフト型式	昇降能力 (Max kg)	プラットフォーム寸法 (幅×長さmm)	格納時本体寸法 (幅×奥行き×高さmm)	昇降寸法 (mm)	電圧 (DC V)
GTV51	170	675×1138	1217×1243×841	550	12

WAKOリフトSLタイプ(マイクロバス用リフト)

簡単操作のバス用リフト

パワフルな電動油圧式で、昇降動作がスムーズです。プラットフォーム寸法のバリエーションにより、大きめの車いすにも対応できます。



リフト型式	昇降能力 (Max kg)	プラットフォーム寸法 (幅×長さmm)	格納時本体寸法 (幅×奥行き×高さmm)	昇降寸法 (mm)	電圧 (DC V)
SL2BT5N-800	300	715×1050	1273×395×1245	980	12/24

WAKOリフトSKYタイプ(荷物用リフト)

とにかく重量物を楽に積載したい方にオススメ

医療機器、OA機器など、お客様の大切な商品を輸送するワンボックスカーに最適です。格納状態でプラットフォームがトピラのように開閉できるので、軽荷物の出し入れや車内へのアクセスが可能です。



リフト型式	昇降能力 (Max kg)	プラットフォーム寸法 (幅×長さmm)	格納時本体寸法 (幅×奥行き×高さmm)	昇降寸法 (mm)	電圧 (DC V)
SKY34-1010C	400	915×1000	1027×566×851	750	12

※他の種類もご用意があります。(荷物のサイズと重量をご連絡下さい。)

商品対応確認のためのお願い

商品が対応できるかを確認するため、事前に以下の事項をご連絡下さい。

- 車種
- 車いすの全長・全高・全幅
- 車いすの重量
- 着座時の頭の高さ

注意 ●車種により取り付けできない場合があります。
⚠ (車両選定前のご相談をお勧めいたします)

車いす固定装置

車いすに乗ったままの状態
車内に固定する装置。

自動巻取式

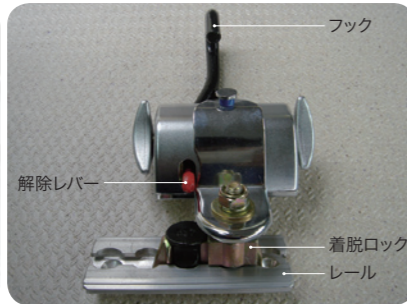
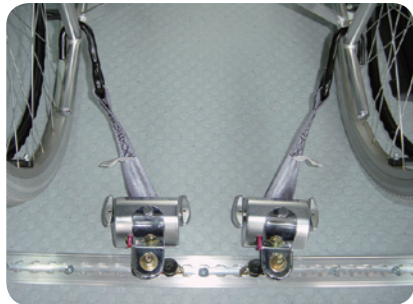

Qタイプ(着脱式)

型番●CLOP-01
自動巻き取り式の車いす固定装置です。
車いすの前後4ヶ所にフックを掛けるだけで簡単に固定できます。
●自動車走行中も自動で増し締め
●車いす用2点式シートベルト付
●本体はレールから着脱可能です
※平床加工別途要

床埋込式

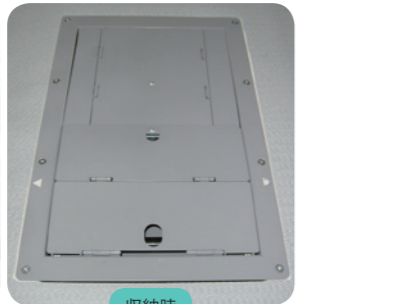
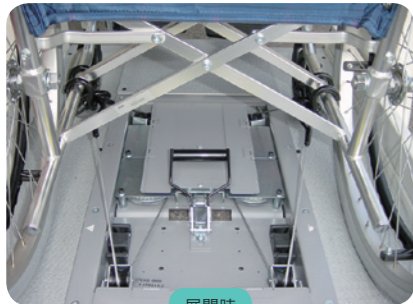

Cタイプ

床埋め込み式の車いす固定装置です。
ふたを開け車いすの前後4ヶ所にフックを掛け、固定します。
●車いすのタイプによりフック2ヶ所掛けも可能
●手動ロック式、電動ロック式の2タイプ
※シートベルト別途要
※平床加工別途要

	型式	横mm	縦mm	高mm	重量kg
手動ロック式	CX011	372	572	51	14
電動ロック式	CE011	372	572	51	15

床上固定式

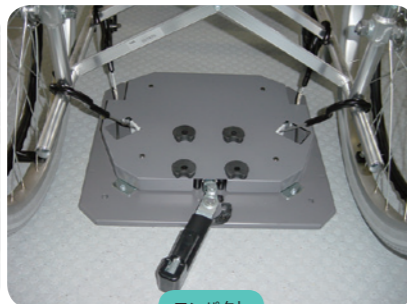

Cタイプ

床上に取り付けるタイプの車いす固定装置です。後付けに最適。
車いすの前後4ヶ所にフックを掛け、レバー操作で固定します。
●コンパクトタイプは車いすの乗り入れが後方及び斜め方向からでも可能
※シートベルト別途要
※手動ロック式

	型式	横mm	縦mm	高mm	重量kg
ノーマル	CX003	326	485	42	13
コンパクト	CX007	396	352	51	10

着脱式



ベルトタイプ

型番●CL-06
アンカープレートにセットして使用します。
必要のない時はワンタッチで
フロアから着脱できるため、
車いすの通路を妨げません。
※シートベルト別途要

アンカープレート

型番●CLOP-03
オーソドックスな固定装置です。

平床加工



型番●F-01~04

フロアリユームで仕上げたフラットな床です。
車いすの方の室内移動をスムーズにし、
耐水性にも優れています。
●床埋め込み式車いす固定装置やレール等を設置できます

車内レイアウト例

様々なシーンを想定したレイアウト例をご紹介します。

マイセルフ仕様

車いすの方ご自身で
乗り込みから運転までできるように

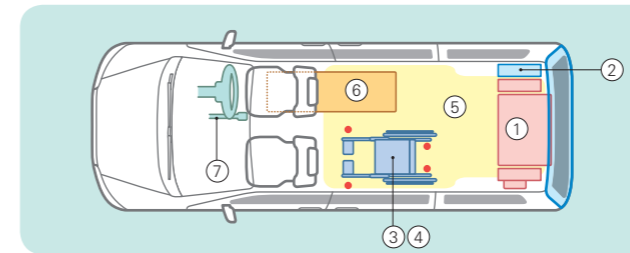

架装内容

- ①ライコンK1200 ※乗車定員3名(座席2名+車いす1名)
- ②パワーハッチ ※車いす移動車(8ナンバー登録)
- ③車いす固定装置(着脱ベルト4点式)
- ④車いす用2点式シートベルト(着脱式)
- ⑤平床加工
- ⑥パワーシートベース
- ⑦APドライブ

家庭用送迎仕様①

小型普通クラスのワンボックス車を
ベースにした家庭向け送迎仕様例です

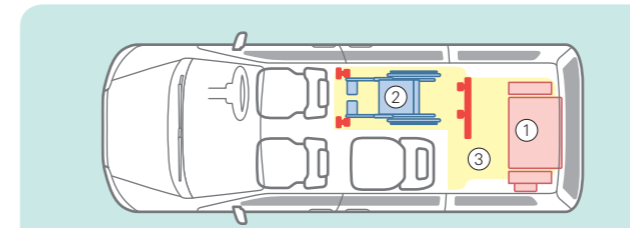

架装内容

- ①ライコンリフトK1200 ※乗車定員4名(座席3名+車いす1名)
- ②車いす固定装置(Qタイプ着脱式)
(車いす用2点式シートベルト付) ※車いす移動車(8ナンバー登録)
- ③平床加工

家庭用送迎仕様②

小型普通クラスのワンボックス車を
ベースにした家庭向け送迎仕様例です

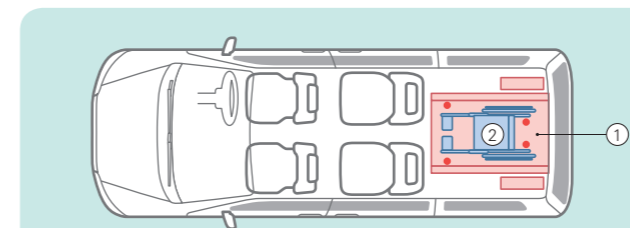

架装内容

- ①WAKOリフトGTV51 ※乗車定員5名(座席4名+車いす1名)
- (車いす用2点式シートベルト付) ※車いす移動車(8ナンバー登録)
- ②車いす固定装置(着脱ベルト4点式)

施設用送迎仕様①

車いす2名仕様の
施設向け送迎仕様例です

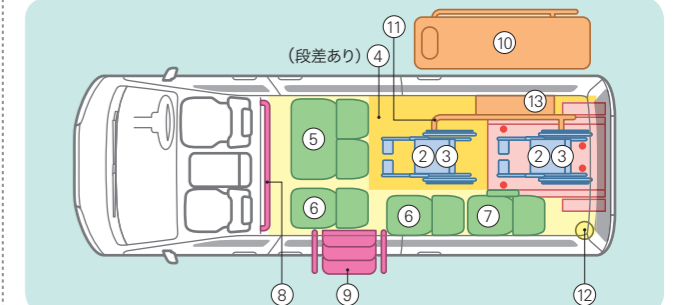

架装内容

- ①WAKOリフトG5060 ※乗車定員10名(座席8名+車いす2名)
- ②車いす固定装置(CX011)×2 ※車いす移動車(8ナンバー登録)
- ③車いす用2点式シートベルト(巻取式)×2
- ④平床加工 ●ストレッチャー乗車時…
- ⑤2人掛けシート(2nd) (座席8名+ストレッチャー1名)
- ⑥折畳補助シート(2nd,3rd)
- ⑦1人掛けシート(4th)(可倒式アームレスト付)
- ⑧フロントハンドレール
- ⑨両側手すり付き手動折畳式3段ステップ
- ⑩ストレッチャー
- ⑪ストレッチャー固定装置
- ⑫後部照射灯
- ⑬車いす収納カーゴ

施設用送迎仕様②

座席優先の
施設向け送迎仕様例です

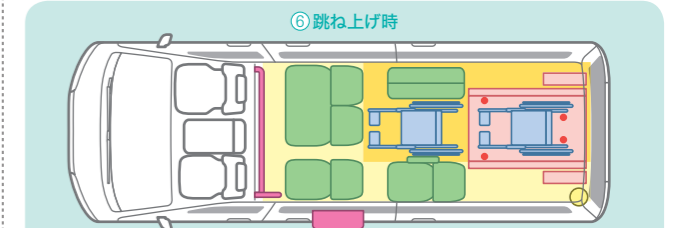
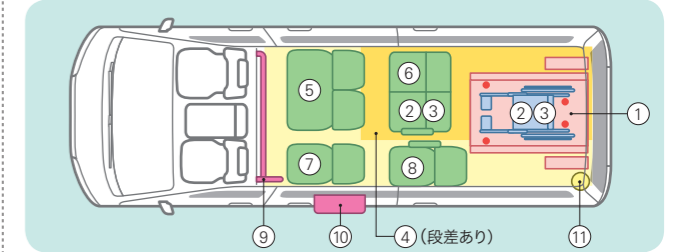

架装内容

- ①WAKOリフトG5060 ※乗車定員10名
- (座席9名+車いす1名登録) ※車いす移動車(8ナンバー登録)
- ②車いす固定装置(CX011)×2
- ③車いす用2点式シートベルト(巻取式)×2
- ④平床加工 ●⑥跳ね上げ時…
- ⑤2人掛けシート(2nd) (座席7名+車いす2名)
- ⑥横跳上式2人掛けシート(3rd)
- ⑦折畳補助シート(2nd)
- ⑧1人掛けシート(3rd)(可倒式アームレスト付)
- ⑨乗降用大型手すり
(フロントハンドレール一体型)
- ⑩サイドステップ(ドア連動タイプ)
- ⑪後部照射灯

Seat Variation

シート



1人掛けシート
型番●S-01



折畳補助シート
型番●S-04



2人掛けシート
型番●S-05



横跳上式
2人掛けシート
型番●S-07



横跳上式
2人掛けシート
型番●S-07

お客様のご希望に合わせた
カスタムレイアウト用シート。

シート別装備一覧

	2点式シートベルト	3点式シートベルト	可倒式アームレスト
S-01	○	△	○
S-04	○	△	×
S-05	○	※	△
S-07	○	※	×

○……標準装備
△……オプション設定可能
×……取り付け不可
※……窓側のみ取り付け可

Hand Rail

手すり

乗降をサポートする手すり。

乗降用大型手すり



可倒式フロントハンドレール一体型
型番●HR-01



フロントハンドレール一体型
型番●HR-02

乗降用手すり



フロントハンドレール
型番●HR-03
※カラーは黄色になります



左側/右側
型番●HR-04L/HR-04R

その他手すり



ルーフサイドハンドレール
型番●HR-06
車いす用室内手すり



シートサイド手すり
型番●HR-05

Patient Transportation

患者輸送車用品

病院・施設向けの特種架装用品。



ストレッチャー
型番●SR-03
標準タイプ(C6900-MASTD)
長さ1810×幅590×高さ660 重さ22kg
他の種類もご用意があります。

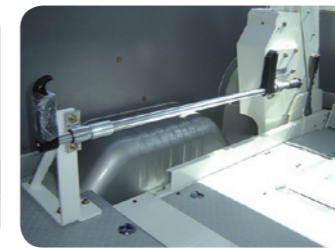

ストレッチャー固定装置
型番●SR-05
ストレッチャーを固定する装置です。



点滴フック
型番●OP-01
点滴の液ホルダーを掛けるフックです。

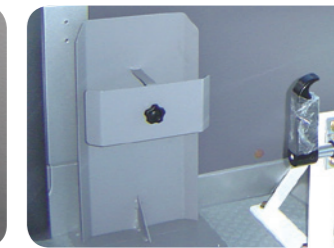

酸素ボンベ固定装置
型番●OP-02
酸素ボンベを固定する装置です。
500L×2本用

Option

その他オプション

夜間照明器具



室内蛍光灯
型番●OP-05
DC12V18W



後部照射灯
型番●OP-04
DC12V10W

車いす収納用品



車いす収納カーゴ
型番●OP-03
車いすを折り畳んだ状態で
固定する装置です。
コンパクト性・安全性に
優れています。

あなたのために、
できること

コラム①
始まり



「とにかく自分が乗りやすい車を追求してきました」

ミニ ライフ&オートの前身・ニッシン自動車工業の創立者、亀田藤雄が、その事故に遭ったのは21歳の時でした。勤めていた自動車整備工場でブルドーザーの下敷きとなり、脊椎を損傷。車いす生活を余儀なくされたのです。二年間のリハビリを経て職場復帰を果たしたものの、通勤用に購入した障がい者用自動車がどうにも使いにくい。「もっと運転しやすい車をつくれないうるか」当時の福祉車両に不満を覚えた亀田は独学で研究をはじめます。整備士の経験をかかし、さまざまな工夫を重ね、改良を加え、テストを繰り返し、とうとう手動運転装置「APドライブ」を完成させました。作った装置を友人たちに見せると、驚くほどの反響がありました。「ボクも欲しい!」「私にもつくて!」と、その要望に応えるために陸運局から認可を取得。専門工場も開設し、1973年に「ニッシン自動車工業」を創立したのです。「私自身、足が不自由なので、とにかく自分が乗りやすい装置の開発を追求してきました。使いやすさの追求は結果的に安全性の向上につながると思います」と亀田はそう語ります。

あきらめないこと、こだわり続けること、
たくさんの人に喜びと安全を届けること——
それは今も変わらない、私たちの原点です。



Side Step

サイドステップ

乗降時の段差を軽減するステップ。

ドア連動タイプ 床下収納型



展開時



格納時

スライドドアの開閉に連動して自動で展開、格納します。

	ステップ寸法 (幅×奥行きmm)	格納時本体寸法 (幅×奥行き×高さmm)
STP-01(S)	510×210	660×380×70
STP-02(M)	600×300	750×475×70

手動折畳タイプ 室内収納型

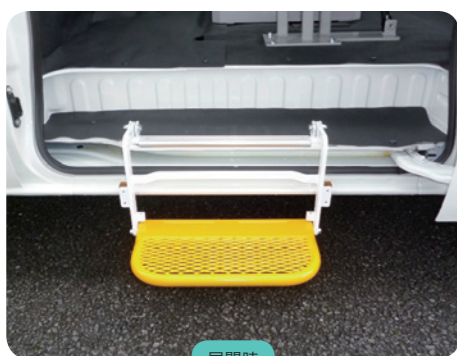

展開時

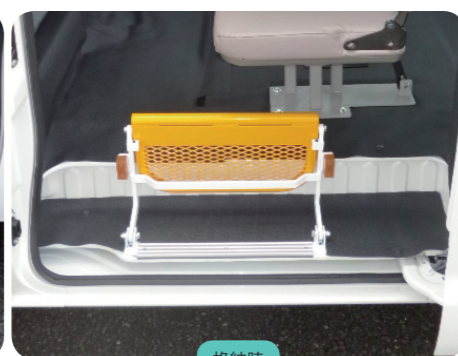

格納時

手動操作で展開・格納でき、コストパフォーマンスに優れています。

	ステップ寸法 (幅×奥行きmm)	格納時本体寸法 (幅×奥行き×高さmm)
STP-04(S)	400×220	460×120×280
STP-05(M)	600×220	660×120×280

手動折畳式 3段ステップ

手すり付き



展開時



格納時

段差の低いステップで、車の乗り降りが楽になります。

多彩なバリエーションの中から、お客様の使い方に合うモデルをお選びいただけます。

※手すり仕様は両側・左側のみ・右側のみから選択可能です。(但し、スライドドアの仕様によって選択条件が異なります。) ※適合車種は変更・追加となる場合があります。お問い合わせ下さい。

手すりなし



展開時



格納時

	ステップ寸法 (幅×奥行きmm)	ステップ段差 (mm)	格納時本体寸法 (幅×奥行き×高さmm)	適合車種
手すり付き	YS309	600×200	848×199×1337	ハイエース200系
	YS3E9	470×220	660×199×1337	キャラバンE25/E26
手すりなし	YS310	600×206	819×145×539	ハイエース200系
	YS31E	470×206	653×145×539	キャラバンE25/E26

電動格納タイプ

スイッチ操作で電動で展開・格納します。

スライドドア用



型番●STP-10

助手席用



型番●75286-00001

マイクロバス用



型番●79056-00000

	ステップ寸法 (幅×奥行きmm)	ステップ段差 (mm)	格納時本体寸法 (幅×奥行き×高さmm)
スライドドア用	STP-09 園児バス用(小)	1120×210	—
	STP-10 ウェルキャブ用(大)	1120×260	—
助手席用	75286-00001	336×222	—
マイクロバス用	79056-00000	612×328	—

あなたのために、
できること

コラム② 取り組み

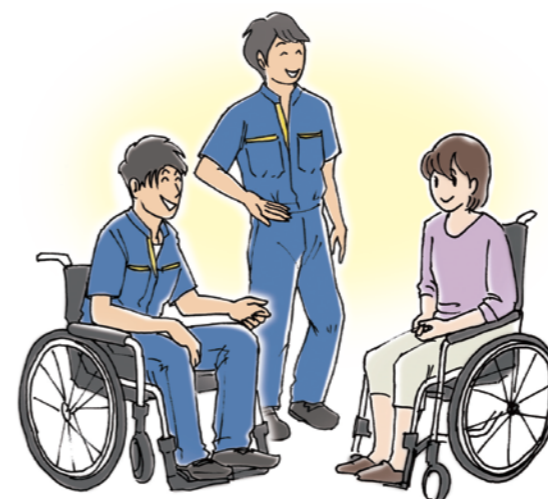

「人のカラダは千差万別。開発には終わりがありません」

ミニライフ&オートは全従業員のうち、約1/4が障がい者です。障がいを持つ従業員はお客さまの気持ちを理解しやすく、「もっと快適に、より安全に」という想いも一緒。親身に、つつい夢中になって取り組んでまいります。ただ、同じ「障がい者」といっても、程度や部位もさまざま、運転時の微妙な感覚の違いがあります。だから、私たちは「よく聞く」ということを、いちばん大切にしています。私たちはまず、運転に関する悩みや障がい、普段の生活習慣まで細かく丁寧にヒアリングすることからはじめます。いくら性能の良い装置でも、体に合っていないと運転しにくいものになってしまうので、お客さまの意見に注意深く耳を傾け、納得のいくまで調整を続けていくのです。「お客さまの要望を聞いているうちに、新しい技術やアイデアが次々と浮かんでくるんですよ」と、現場主任はそう話します。

もっと快適なクルマをつくりたい、そしてもっと笑顔をふやしたい——
私たちの挑戦は続きます。

教習車 & レンタカー

教習車としての改造や
福祉車両のレンタルも実施しています。

教習所や
持込教習される方へ

Driving School Car

教習車

一般車両を
教習車仕様へ架装します。



AT車・MT車だけでなく、
軽自動車・トラックなど車種を選ばず教習車架装が可能です。

外装架装用品

1 補助ルームミラー・サイドミラー
型番●CO1
助手席で安全確認するためのミラーです。
補助ルームミラーは吸盤でフロントガラスへ、補助サイドミラーは既設サイドミラーの上に取り付けます。

2 仮免プレート
型番●CO2
仮免教習を表示するプレートです。
ホルダー式でプレートの着脱が可能です。

3 大型バイザー
型番●CO9
大型の雨よけバイザーです。

内装架装用品

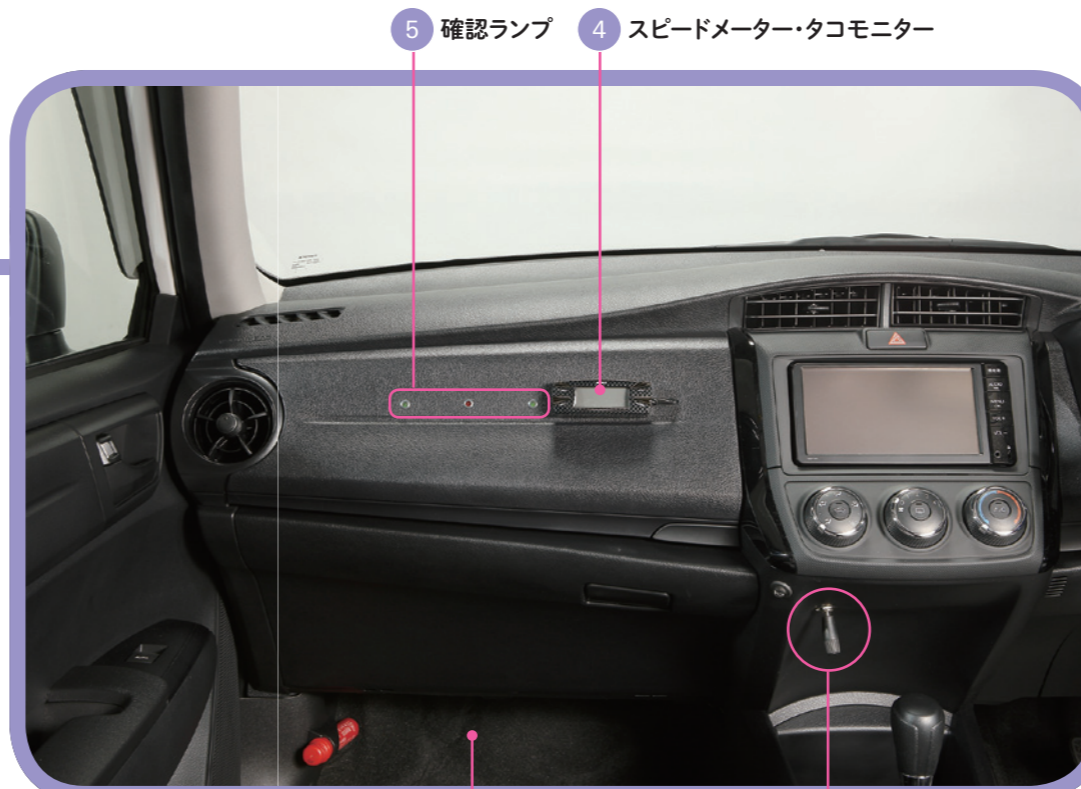

スピードメーター
型番●CO3-PS
助手席で走行速度の確認ができます。

タコモニター
型番●CO3-PT
助手席でエンジン回転数の確認ができます。



確認ランプ
ウインカー 型番●CO5 ストップランプ 型番●CO6
助手席でストップランプ・ウインカーランプの確認ができます。



補助ブレーキ
型番●CN2
助手席でブレーキ操作を可能にします。
運転席側のブレーキと連動します。(油圧式)



補助スイッチ
型番●CO8
助手席でウインカー・ホーン等を操作するためのスイッチです。
操作内容は変更可能です。

教習車架装事例

軽自動車



トラック





Rent A Car

レンタカー



株式会社 ニッシン自動車工業

基本料金 1日あたり7000円～

運転補助装置付福祉車両をご用意しています。

お客様に気軽に福祉車両を体験いただけるように、
手動運転装置、左アクセルを標準装備とするレンタカーをご用意しております。
レジャー・ビジネスに福祉車両レンタカーをご利用下さい。

● レンタカーのお届けいたします。(別料金)

注意 ● 台数に限りがあります。また、車種ご希望に
添えない場合もありますのでご了承下さい。
● 上記基本料金・車種は予告なく変更する場合がありますのでご了承下さい。



あなたのために、
できること

コラム
願い

「ひとりでも多くの方に、運転する喜びを伝えたい」

今の日本ではクルマは便利で快適なのが「あたりまえ」なのに、障がい者のためのクルマは極端に少なく、販売店や修理工場も限られています。だから私たちは「ないならつくろう!」、常にそう考えて取り組んできました。どんな人にもその人のカラダに合ったクルマが必要です。さまざまな工夫と開発を重ねるうちに年間で6500件の障がい者用車両操作部品を取り扱い、国内シェアの約60%を担うまでになりました。メンテナンスや修理対応のために拠点も国内外24カ所に拡大。自動車の改造だけでなく、クルマ選びや免許取得のアドバイス、全国を廻るアフターケアキャンペーンも実施しています。クルマは通勤や通院、買物のための移動手段というだけでなく、さまざまな風景や、人との出会いを運んでくれます。だから私たちは「体が不自由な人にこそ、自由に運転する喜びをもっと感じて欲しい」そう考えています。

すべての人に移動の自由と走る喜びを——
私たちのいつまでも変わらない願いです。



身障者への国や地方自治体の主な助成制度

税制度	消費税の非課税	問合せ ● 国税事務所
	自動車税の減免、自動車取得税の減免	問合せ ● 都道府県事務所
	軽自動車税の減免	問合せ ● 区・市役所、町・村役場税務課
貸付・助成・割引	自動車等購入資金の貸付、自動車運転技能習得費の助成、自動車改造費の助成※1、有料道路通行料金の割引※2	問合せ ● 福祉事務所
	駐車禁止規制の適用除外	問合せ ● 警察署
	カーフェリー料金の割引	問合せ ● 各カーフェリー会社
	駐車料金の割引	問合せ ● 各駐車場管理事務所

※1 申請の為の見積書又は改造明細書は弊社でも発行します。
※2 ETCは車を入替えると再登録が必要です。
※上記以外の制度もあります。又、上記の適用が無い場合もあります。
※詳しい内容及び手続きは、問合せ先におたずね下さい。
※駐車禁止規制の適用除外(詳しくは警察署でご確認下さい)
※税制度は自動車販売店又は弊社でも相談を受けています。



新たなスタート。変わらぬ安心。

ニッシン自動車工業は2016年4月より、「株式会社ミクニライフ&オート」と社名を改め、新たなスタートを切りました。お客様のご相談・ご要望に迅速にお応えできるように全国にサポート拠点を設け、丁寧なサービスを心掛けております。また、国内だけでなく海外への事業展開も進めています。

拠点一覧

国内代理店

- 北海道地区
ニッシン自動車工業北海道
(有)ニッシン自動車工業道央
- 東北地区
(株)ジェー・シー・アイ カスタム&モビリティ
- 信越地区
ニッシン自動車工業新越
京浜蓄電池工業(株)長野支店
- 北陸地区
ニッシン自動車工業北陸
神奈川・静岡・山梨地区
(株)ニッシン自動車湘南
京浜蓄電池工業(株)本社
- 関西地区
(株)ニッシン自動車工業関西 本社
(株)ニッシン自動車工業関西 兵庫工場
- 中国地区
(有)ニッシン自動車中四国ネット
ウェルビー広島株式会社
- 四国地区
高橋石油(株)電機事業部
- 九州地区
(有)ニッシン自動車工業熊本 本社

沖縄地区

ニッシン自動車工業沖縄

海外代理店

- タイ
Siam Nissin Company Limited
- 韓国
Rideworks
Mu Gung Hwa AUTO
Hakrhim Machinery Co.,Ltd.
- 中国
Jin Tong Wel-Auto Co.,Ltd.
- サウジアラビア
Abudl Latif Jameel

本社工場
(株)ミクニライフ&オート
埼玉県加須市間口 456-1
TEL ● 0480-72-7221
FAX ● 0480-72-7223

豊明支社・工場
(株)ミクニライフ&オート
愛知県豊明市栄町新左山 1-755
TEL ● 0562-97-1091
FAX ● 0562-97-1092

ミクニ ライフ&オート(旧・ニッシン自動車工業)は、
お身体の不自由な方向への福祉車両架装を主な事業としている企業です。
お客さまに直接お話しを伺い、一人ひとりの状態に合わせたきめ細やかな対応と、
安全性を第一に考えた架装を常に心がけています。
また、さまざまな車種に対応するために、部品の製造加工・取り付けを一貫して自社内で行い、
お客さまの悩みやニーズに合わせて最適な車両を提供いたします。
長年培ってきた確かな技術と信頼で、お客さまの快適なカーライフをサポートしています。

あなたの毎日を楽しく、人生をもっと自由に。

Happy life for YOU.



株式会社 **ミクニライフ&オート**
(旧社名:株式会社ニッシン自動車工業)



URL●<https://www.mikuni-la.co.jp/>

本社工場

〒349-1145
埼玉県加須市間口
456-1
TEL●0480-72-7221
FAX●0480-72-7223

豊明支社・工場

〒470-1161
愛知県豊明市栄町
新左山 1-755
TEL●0562-97-1091
FAX●0562-97-1092

取扱販売店